

AUFFANGSCHALE NEPTUNE



weiss, Kunststoff, für Neptune Universalspender, Sorein ID 9042-92



« Auffangschale für alle Kunststoff-Spender der Neptune Spenderserie »

Beschreibung

Verwendung	Fängt von Händen abtropfende Mittel auf.
Anwendungsgebiet	Industrie und Gewerbe
Vorteile	Dank der Auffangschale sammeln sich keine von den Händen abtropfenden Seifen-, Creme- oder Desinfektionsmittel-Überreste auf dem Boden oder anderen Oberflächen, die sich unter dem Spender befinden. Durch das schlichte, aber elegante Design ist die Kunststoffschale einfach zu Reinigen.

Technische Daten

Material	Kunststoff
Farbe	weiss
Montage	Auffangschale an der Unterseite des Spenders einklicken
Abmessung	B148 x H133 x T100 mm
Abmessung Spender (separat erhältlich)	B188 x H298 x T101 mm

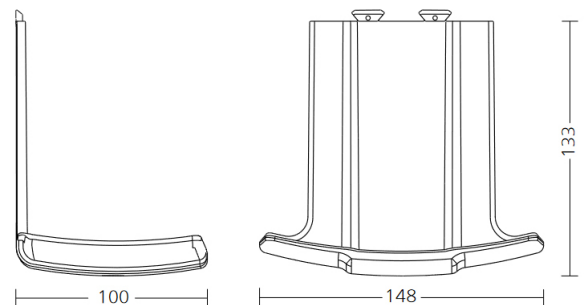

Maße (ca.) in mm